

**flextos**<sup>®</sup>

## **SUPER CUT XPX**

Mesa básica de fresagem e serragem



A  
**MÁQUINA  
PERFEITA**  
para começar

**work smart.**

## As suas vantagens com a mesa de fresar e serrar SUPERCUT XPX Basic



**Arestas perfeitas** sem lixar e encher



**Trabalho praticamente sem pó** = extração eficaz



A melhor **qualidade possível e constante**



O valor acrescentado fica na sua empresa



**Poupança** de pessoal, tempo e material/resíduos



**Rapidamente pronta a utilizar** = rentável no mais curto espaço de tempo possível



### Características

- Sistema de medição digital, fixação electromagnética do eixo
- Motores potentes
- Estrutura modular da mesa para uma área de processamento alargada (se necessário)
- extração automática e selectiva, optimizada em termos de fluxo
- Unidade de elevação automática da unidade
- Fresagem de moldes e recortes de painéis com recurso à tecnologia de gabaritos

### Aplicações

- Fresagem e serragem, mudança simples da unidade
- Produção de recortes e peças em bruto, bem como de peças moldadas complexas
- Processamento de vários materiais de painéis
- Operação com uma só pessoa
- Realização de elevados requisitos de qualidade e de design

# SUPER CUT XPX

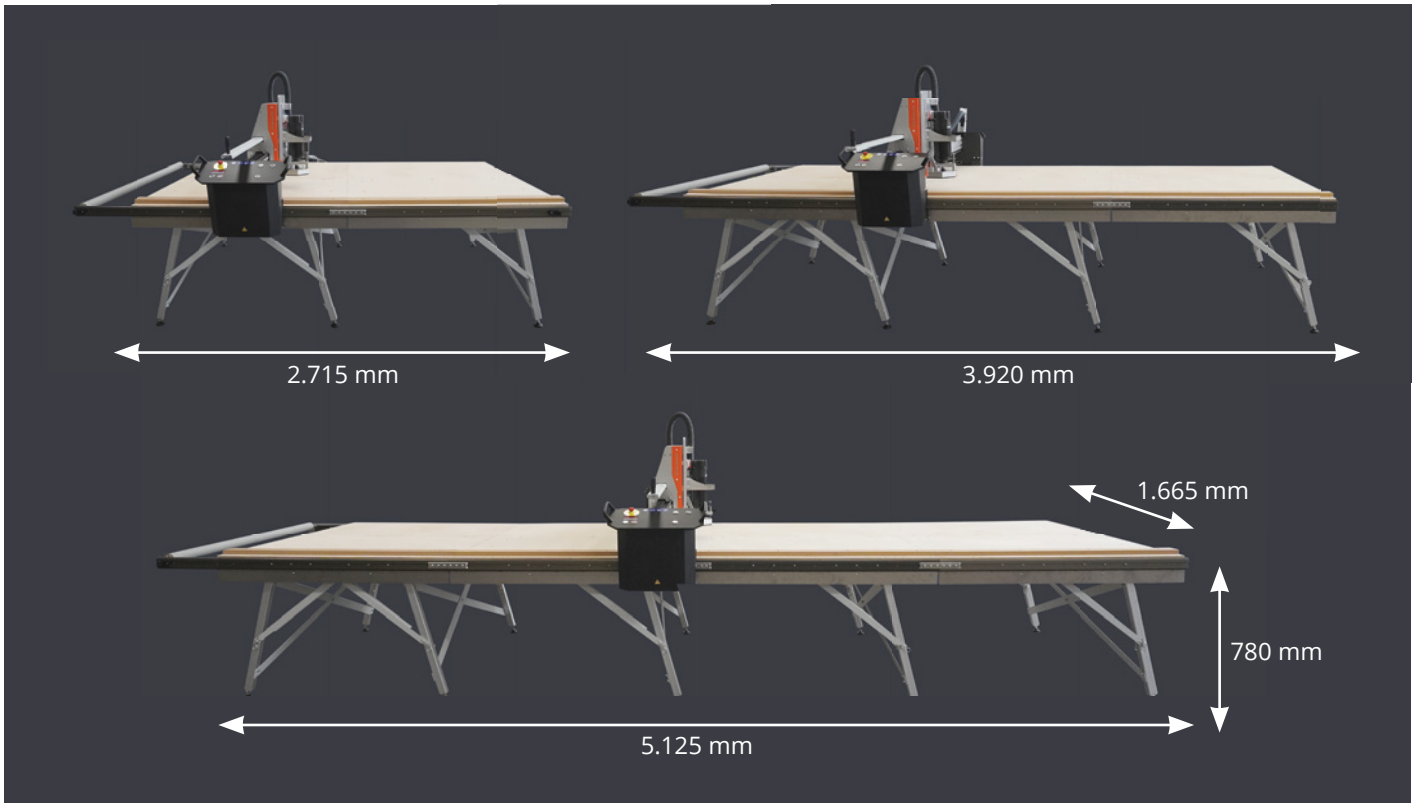

## Dimensões da mesa

- Estrutura modular:  
Comprimento: 2.715 mm (incl. 1 módulo de extensão)  
Largura: 1.665 mm (2.080 mm incl. portal)  
Altura: 780 mm (superfície de trabalho)
- por módulo de extensão:  
Comprimento: mais 1205 mm

## Dimensões de processamento do painel

- Comprimento de corte: 2.100 mm para painéis de 2 m (mesa + extensão) para painéis de 3 m (+ 1 extensão) para 2x painéis de 2 m (+ 2 extensões) para painéis de 2 m + 3 m (+ 3 extensões) etc.
- Largura de corte: 1.205 mm
- Profundidade de corte: 62 mm
- por extensão: 1.205 mm

## Áreas de aplicação

- Arcos redondos
- Remates de teto
- iluminação de caixilhos
- Revelações de janelas
- Remates de paredes independentes
- revestimentos para vigas, tubos, colunas, vigas, etc.

## Materiais para placas

- placas de gesso cartonado
- compósito de alumínio
- painéis de construção
- placas de proteção contra incêndios
- placas Eternit
- Fermacell
- painéis de proteção contra incêndios
- painéis de fibras de madeira
- painéis isolantes
- painéis de fibras de plástico
- laminados
- painéis de MDF
- painéis OSB
- parquet
- painéis de cofragem
- subestrutura seca
- e muito mais

## Acessórios

- Módulos de mesa de extensão para aumentar a área de processamento (cada um com 1205 mm de comprimento)
- Unidades de fresagem e de serragem potentes em vários níveis de desempenho
- Seleção de ferramentas de alta qualidade (fresas, lâminas de serra, gabaritos adesivos, etc.)
- Sistemas de extração otimizados em termos de fluxo
- Sistemas de colagem profissionais
- Elementos de perfil em alumínio para complementar o portefólio

Ofertas de leasing e de financiamento personalizadas, adaptadas exatamente às suas necessidades permitem um rápido retorno do investimento da sua máquina.

Teremos todo o prazer em o aconselhar pessoalmente!

Naturalmente também sobre temas como o planeamento do local de trabalho, produção de peças moldadas, acessórios, etc.

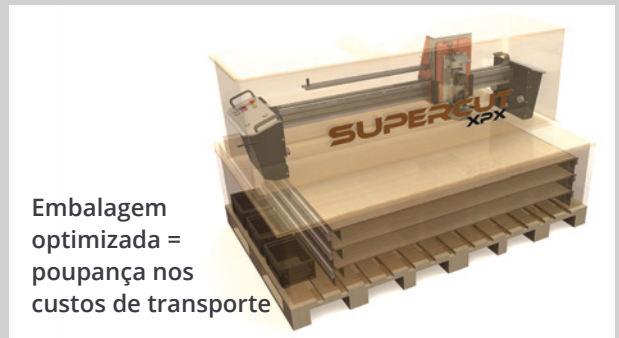

Embalagem  
otimizada =  
poupança nos  
custos de transporte

**Aguardamos o seu contacto!**

**flextos GmbH**  
Rosenheimer Strasse 44  
83064 Raubling, Germany

Phone: +49 8031 2338860  
info@flextos.com  
www.flextos.com/pt

