

flextos[®]

SUPER CUT XPX

Banco di fresatura e segatura di base



La
**MACHINA
PERFETTA**
per iniziare

work smart.

I vostri vantaggi con il banco fresa e sega SUPERCUT XPX Basic



Bordi perfetti senza levigatura e stuccatura



Lavoro praticamente privo di polvere = aspirazione efficace



Qualità sempre ottimale



il valore aggiunto rimane nella vostra azienda



Risparmio di personale, tempo e materiale/rifiuti



Rapidamente pronto per l'uso = redditizio nel più breve tempo possibile



Caratteristiche

- sistema di misura digitale, fissaggio elettromagnetico dell'asse
- Motori potenti
- Struttura modulare del tavolo per un'area di lavorazione più ampia (se necessario)
- estrazione automatica e selettiva ottimizzata per il flusso
- Sollevamento automatico dell'unità
- Fresatura di stampi e ritagli di pannelli con tecnologia a dima

Applicazioni

- Fresatura e segatura, semplice sostituzione dell'unità
- Produzione di sagome e sbocchi e di pezzi stampati complessi
- Lavorazione di vari materiali per pannelli
- Operazione con un solo operatore
- Realizzazione di requisiti di qualità e design elevati

SUPER CUT XPX

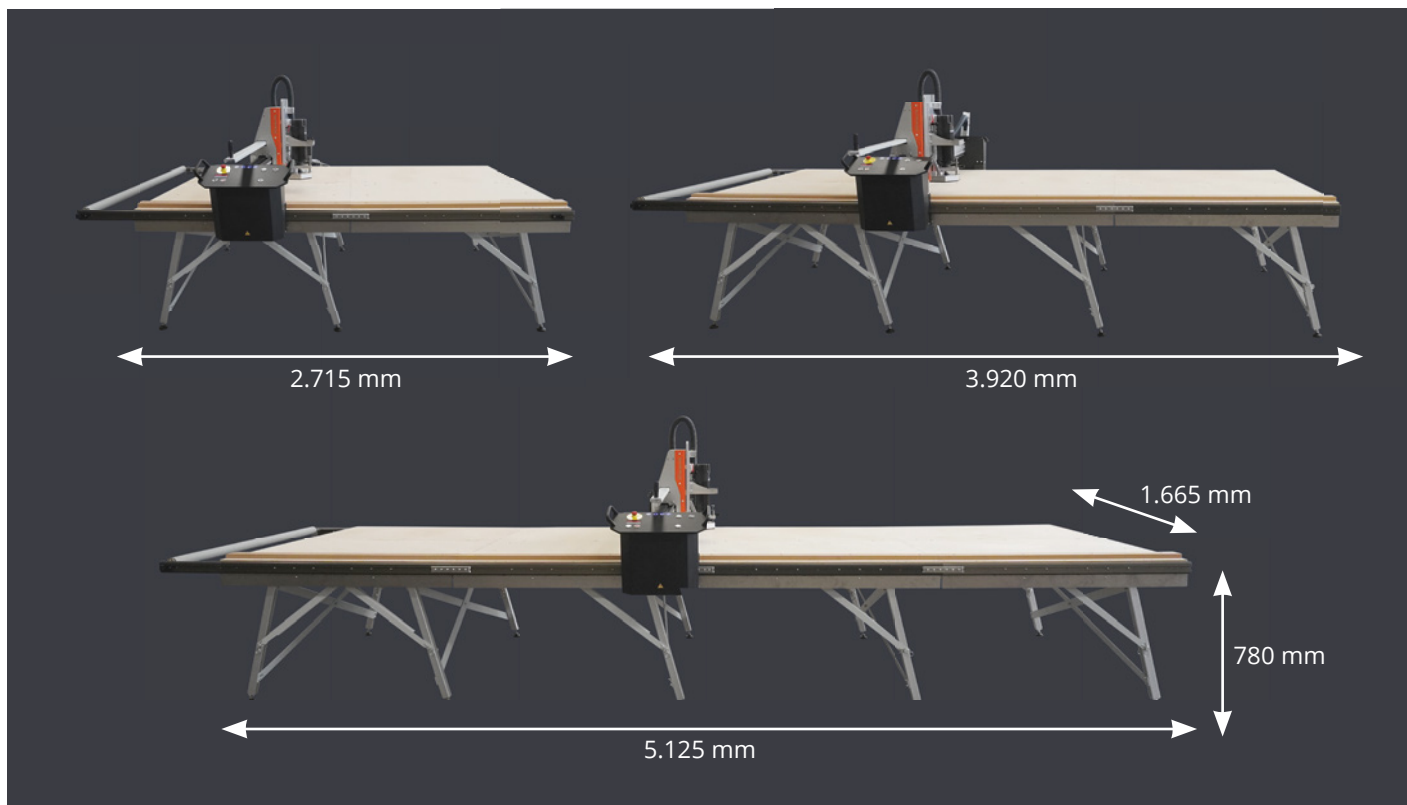

Dimensioni del tavolo

- Design modulare:
 - Lunghezza: 2.715 mm (incluso 1 modulo di estensione)
 - Larghezza: 1.665 mm (2.080 mm con portale)
 - Altezza: 780 mm (piano di lavoro)
- per modulo di estensione:
 - Lunghezza: più 1205 mm

Dimensioni di lavorazione del pannello

- Lunghezza di taglio: 2.100 mm per pannelli da 2 m (tavolo base + prolunga) per pannelli da 3 m (+ 1 prolunga) per pannelli da 2 m (+ 2 prolunghe) per pannelli da 2 m + 3 m (+ 3 prolunghe) ecc.
- Larghezza di taglio: 1.205 mm
- Profondità di taglio: 62 mm
- per prolunga: 1.205 mm

Aree di applicazione

- Archi a tutto sesto
- Rifiniture per soffitti
- Illuminazione a soffitto
- Rivelazioni di finestre
- estremità di pareti libere
- rivestimenti per travi, tubi, colonne, travi ecc.

Materiali per pannelli

- cartongesso
- alluminio composito
- pannelli per edilizia
- Pannelli per la protezione antincendio
- Pannelli Eternit
- Fermacell
- Pannelli antincendio
- Pannelli in fibra di legno
- Pannelli isolanti
- Pannelli in fibra di plastica
- laminato
- Pannelli MDF
- Pannelli OSB
- parquet
- pannelli per casseforme
- sottostruttura a secco
- e molto altro ancora

Accessori

- Moduli di prolungamento del tavolo per ampliare l'area di lavorazione (ciascuno lungo 1205 mm)
- Potenti unità di fresatura e segatura in vari livelli di prestazioni
- Selezione di utensili di alta qualità (punte da fresa, lame da sega, dime adesive, ecc.)
- Sistemi di estrazione ottimizzati per il flusso
- Sistemi di incollaggio professionali
- Elementi di profilo in alluminio per completare il portafoglio

Offerte di leasing e di finanziamento personalizzate in base alle vostre esigenze consentono un rapido ritorno dell'investimento per la vostra macchina.

Saremo lieti di consigliarvi personalmente!

Naturalmente anche su temi come la pianificazione del posto di lavoro, la produzione di pezzi stampati, gli accessori, ecc.



Imballaggio
ottimizzato =
risparmio sui
costi di trasporto

Saremo lieti di ascoltarvi!

flextos GmbH
Rosenheimer Strasse 44
83064 Raubling, Germany

Phone: +49 8031 2338860
info@flextos.com
www.flextos.com/it

