

flextos[®]

SUPER CUT XPX

Table de fraisage et de sciage Basic



La
**MACHINE
PARFAITE**
pour démarrer

work smart .

Vos avantages avec la table de fraisage et de sciage SUPERCUT XPX Basic



des **bords parfaits** sans ponçage ni masticage



travail pratiquement **sans poussière** = aspiration efficace



qualité optimale et constante



la **valeur ajoutée** reste dans votre entreprise



économie de personnel, de temps et de matériel/ chutes de découpe



rapidement prêt à l'emploi = **rentable en très peu de temps**



Caractéristiques

- système de mesure numérique, fixation électromagnétique de l'axe
- moteurs puissants
- structure modulaire de la table pour une surface d'usinage élargie (si nécessaire)
- aspiration automatique ponctuelle à flux optimisé
- unité de levage automatique de l'agrégat
- fraisage de formes et découpes de panneaux par la technique du gabarit

Applications

- fraisage et sciage, changement facile de l'agrégat
- Réalisation de découpes et d'ébauches ainsi que de pièces de forme complexes
- Usinage de différents matériaux de panneaux
- Utilisation par une seule personne
- Réalisation d'exigences élevées en matière de qualité et de design

SUPER CUT XPX

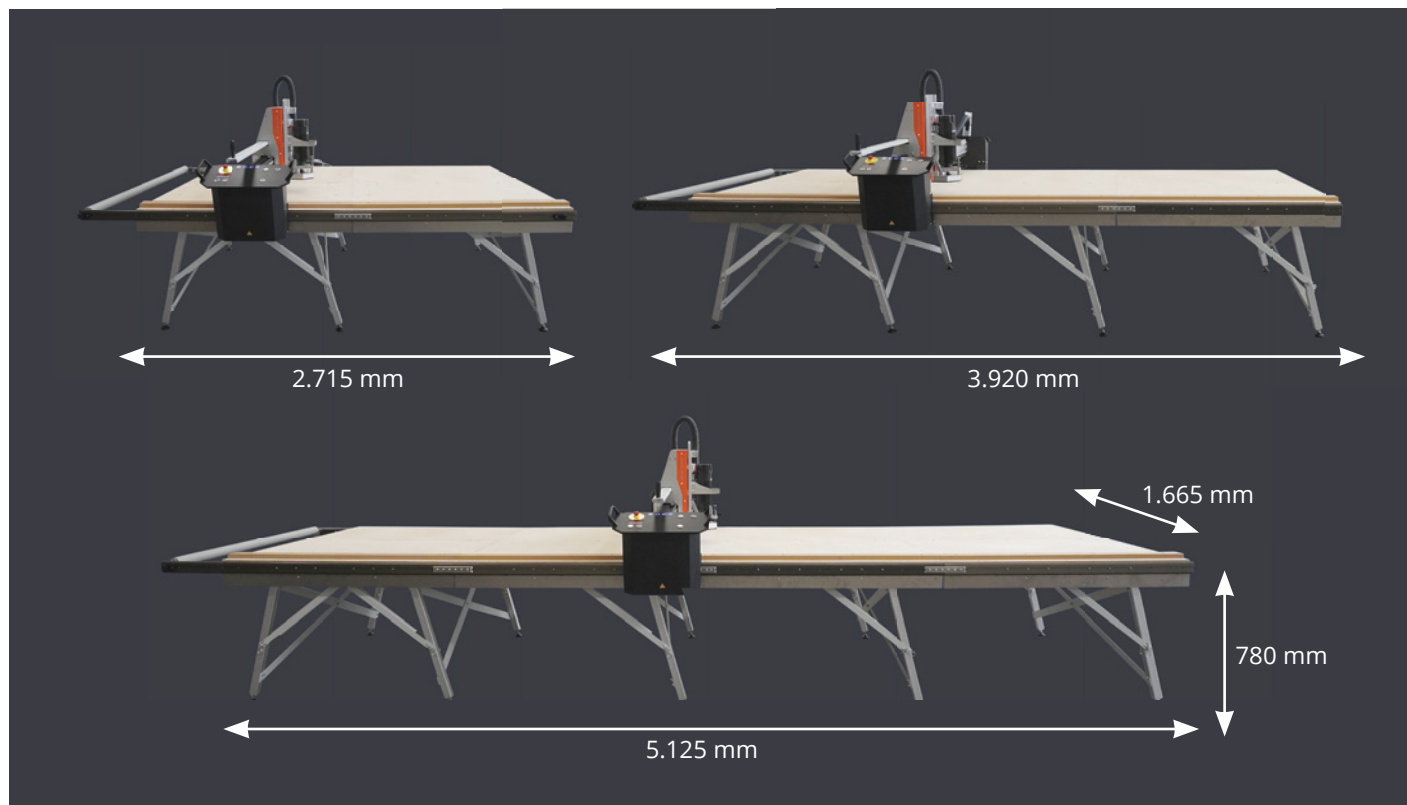

Dimensions de la table

- structure modulaire:
 - longueur: 2.715 mm (y compris 1 module d'extension)
 - largeur: 1.665 mm (2.080 mm y compris le portique)
 - hauteur: 780 mm (surface de travail)
- par module d'extension:
 - Longueur : plus 1205 mm

Dimensions usinage de panneaux

- longueur de coupe : 2.100 mm
 - pour panneaux de 2 m (table + extension)
 - pour panneaux de 3 m (+ 1 extension)
 - pour panneaux 2x 2 m (+ 2 extensions)
 - pour panneaux de 2 + 3 m (+ 3 extensions)
 - etc.
- Largeur de coupe : 1.205 mm
- profondeur de coupe : 62 mm
- par extension : 1.205 mm

Domaines d'utilisation

- Arcs en plein cintre
- Coffrages de plafond
- corniches lumineuses
- embrasures de fenêtres
- extrémités de murs isolés
- Revêtements pour poutres, tuyaux, poteaux, poutres, etc.

Matériaux des plaques

- carton-plâtre
- Composé d'aluminium
- Panneaux de construction
- Plaques coupe-feu
- Plaques d'Eternit
- Fermacell
- Fireboard
- Panneaux en bois
- Panneaux de fibres de bois
- Panneaux isolants
- Matière plastique
- Panneaux stratifiés
- Panneaux MDF
- Panneaux OSB
- Parquet
- Panneaux de coffrage
- Sous-construction sèche
- et bien d'autres

Vos avantages avec la table de fraisage et de sciage SUPERCUT XPX Basic



des **bords parfaits** sans ponçage ni masticage



travail pratiquement **sans poussière** = aspiration efficace



qualité optimale et constante



la **valeur ajoutée** reste dans votre entreprise



économie de personnel, de temps et de matériel/ chutes de découpe



rapidement prêt à l'emploi = **rentable en très peu de temps**



Caractéristiques

- système de mesure numérique, fixation électromagnétique de l'axe
- moteurs puissants
- structure modulaire de la table pour une surface d'usinage élargie (si nécessaire)
- aspiration automatique ponctuelle à flux optimisé
- unité de levage automatique de l'agrégat
- fraisage de formes et découpes de panneaux par la technique du gabarit

Applications

- fraisage et sciage, changement facile de l'agrégat
- Réalisation de découpes et d'ébauches ainsi que de pièces de forme complexes
- Usinage de différents matériaux de panneaux
- Utilisation par une seule personne
- Réalisation d'exigences élevées en matière de qualité et de design