

flextos®

SUPER CUT XPX

Mesa básica de fresado y serrado



La
**MÁQUINA
PERFECTA**
para empezar

work smart.

Sus ventajas con la mesa de fresado y serrado SUPERCUT XPX Basic



Cantos perfectos sin lijar ni rellenar



Trabajo prácticamente sin polvo = aspiración eficaz



La mejor calidad posible de **forma constante**



el valor añadido se queda en su empresa



Ahorro de personal, tiempo y material/residuos



Rápidamente lista para su uso = rentable en el menor tiempo posible



Características

- Sistema de medición digital, fijación electromagnética del eje
- Potentes motores
- Estructura modular de la mesa para ampliar el área de procesamiento (si es necesario)
- Extracción selectiva, automática y de flujo optimizado
- Elevación automática de la unidad
- Fresado de moldes y recortes de paneles mediante tecnología de plantillas

Aplicaciones

- Fresado y serrado, cambio sencillo de la unidad
- Producción de recortes y piezas en bruto, así como piezas moldeadas complejas
- Procesamiento de distintos materiales de tableros
- Trabajo con una sola persona
- Cumplimiento de altos requisitos de calidad y diseño

SUPER CUT XPX

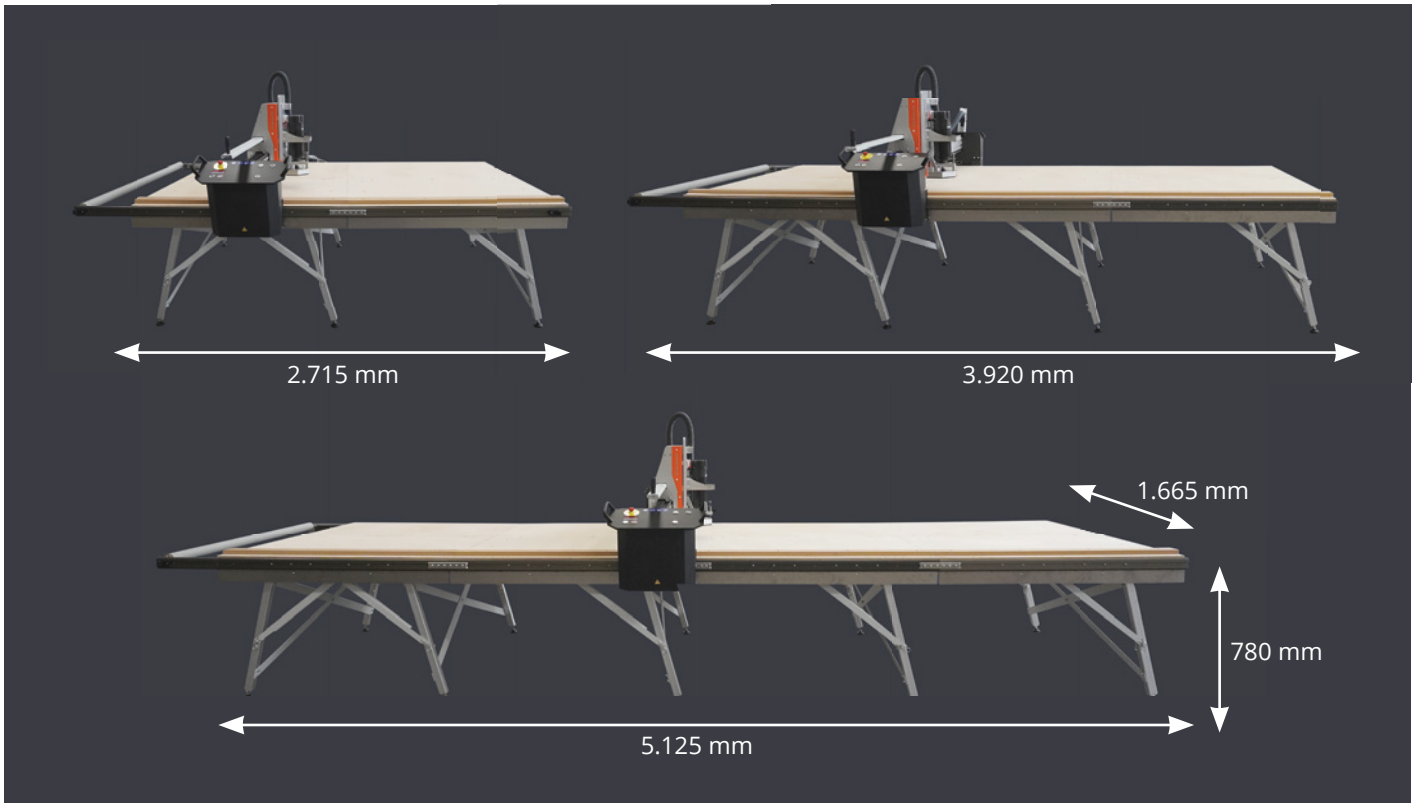

Table dimen Dimensiones de la mesa

- Diseño modular:
 - Longitud: 2.715 mm (incl. 1 módulo de ampliación)
 - Anchura: 1.665 mm (2.080 mm incl. pórtico)
 - Altura: 780 mm (superficie de trabajo)
- por módulo de ampliación
 - Longitud: más 1205 mm

Dimensiones de procesamiento del panel

- Longitud de corte: 2.100 mm
 - para paneles de 2 m (mesa + extensión)
 - para paneles de 3 m (+ 1 extensión)
 - para 2 paneles de 2 m (+ 2 extensiones)
 - para paneles de 2 m + 3 m (+ 3 extensiones)
 - etc.
- Anchura de corte: 1.205 mm
- Profundidad de corte: 62 mm
- por extensión: 1.205 mm

Campos de aplicación

- Arcos de medio punto
- Remates de techo
- Iluminación abovedada
- Revestimientos de ventanas
- Remates de pared exentos
- revestimiento de vigas, tubos, columnas, vigas, etc.

Materiales de tablero

- cartón yeso
- compuesto de aluminio
- placas de construcción
- placas de protección contra incendios
- placas Eternit
- Fermacell
- tableros ignífugos
- tableros de fibra de madera
- tableros aislantes
- tablero de fibra plástica
- laminados
- tableros MDF
- tableros OSB
- parquet
- paneles de encofrado
- subestructura seca
- y mucho más.

Accesorios

- Módulos de mesa de extensión para ampliar el área de mecanizado (cada uno de 1205 mm de longitud)
- Potentes unidades de fresado y serrado en varios niveles de rendimiento
- Selección de herramientas de alta calidad (fresas, hojas de sierra, plantillas adhesivas, etc.)
- Sistemas de aspiración de flujo optimizado
- Sistemas de encolado profesionales
- Elementos de perfil de aluminio para complementar la cartera

Ofertas personalizadas de leasing y financiación adaptadas exactamente a sus necesidades permiten rentabilizar rápidamente la inversión en su máquina.

Estaremos encantados de asesorarle personalmente.

Naturalmente también en temas como planificación del puesto de trabajo, producción de piezas moldeadas, accesorios, etc.



Embalaje optimizado = ahorro en costes de transporte

¡Estaremos encantados de atenderle!

flextos GmbH
Rosenheimer Strasse 44
83064 Raubling, Germany

Phone: +49 8031 2338860
info@flextos.com
www.flextos.com/es

