

# **SUPER CUT XPX**

Basic Fräs- und Säge Tisch



Die perfekte  
Maschine  
zum Starten

## Ihre Vorteile mit dem SUPERCUT XPX Basic Fräs- und Sägetisch



perfekte Kanten ohne Schleifen und Spachteln



nahezu **staubfrei Arbeiten**  
= effektive Absaugung



gleichbleibend bestmögliche Qualität



**Wertschöpfung**  
bleibt in Ihrem Betrieb



**Einsparung** von Personal,  
Zeit und Material/Verschnitt



schnell einsatzbereit =  
in kürzester Zeit rentabel



### Eigenschaften

- digitales Mess-System, elektromagnetische Fixierung der Achse
- leistungsstarke Motoren
- modularer Tisaufbau für eine erweiterte Bearbeitungsfläche (wenn notwendig)
- strömungsoptimierte, automatische, punktuelle Absaugung
- automatische Aggregat-Hubeinheit
- Formen fräsen und Plattenausschnitte durch Schablonentechnik

### Anwendungen

- Fräsen und Sägen, einfacher Wechsel des Aggregats
- Anfertigen von Aus- und Zuschnitten sowie von komplexen Formteilen
- Bearbeitung verschiedener Platten-Materialien
- Einmann-Bedienung
- Realisierung hoher Qualitäts- und Designansprüche

# SUPER CUT XPX

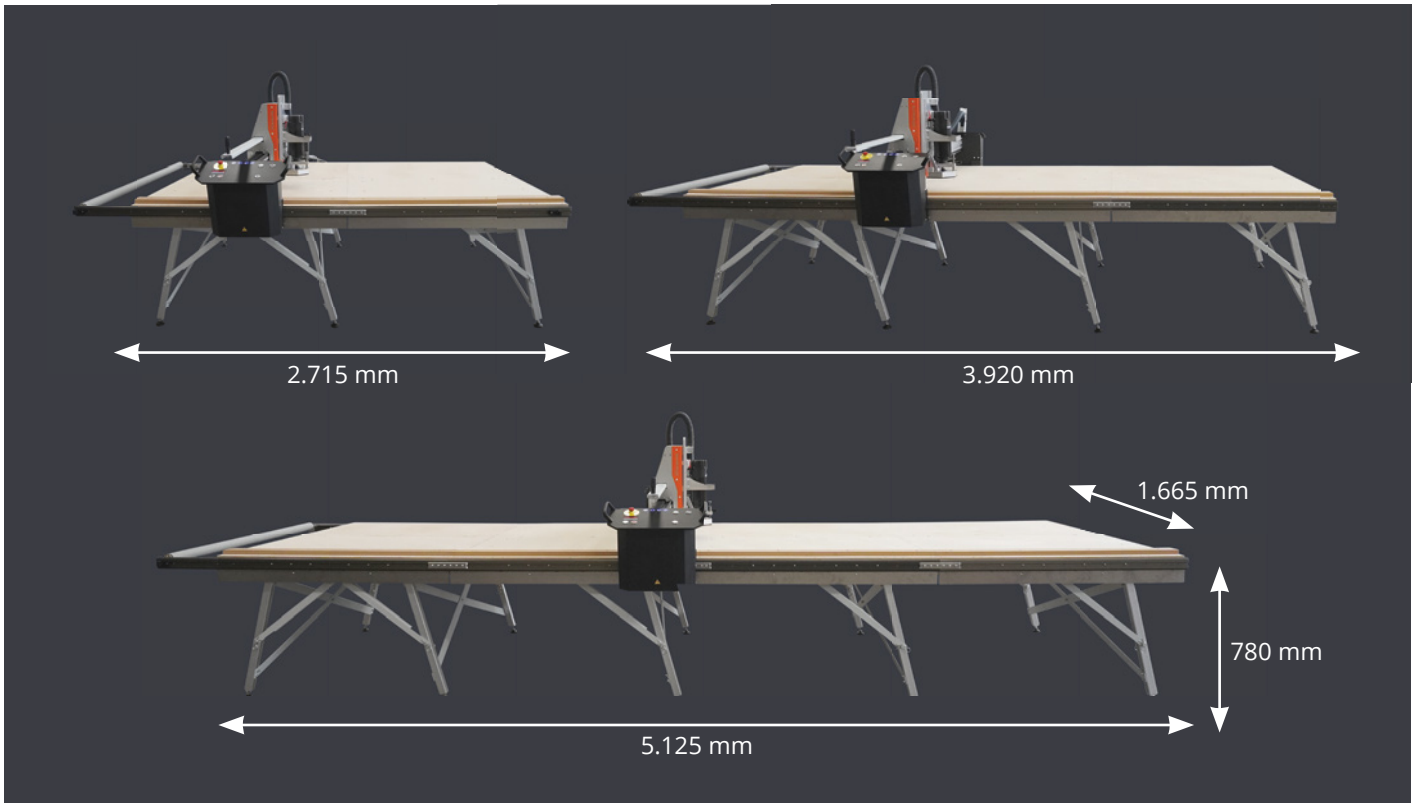

## Maße Tisch

- modularer Aufbau:
  - Länge: 2.715 mm (Basistisch + Erweiterung)
  - Breite: 1.665 mm (nur Tisch)  
2.080 mm (Tisch + Portal)
  - Höhe: 780 mm (Arbeitsfläche)
- pro Erweiterungsmodul:
  - Länge: 1.205 mm

## Maße Plattenbearbeitung

- Schnittlänge: 2.100 mm
  - für 2 m Platten (Basistisch + Erweiterung)
  - für 3 m Platten (+ 1 Erweiterung)
  - für 2x 2 m Platten (+ 2 Erweiterungen)
  - für 2 m + 3 m Platten (+ 3 Erweiterungen)
  - usw.
- Schnittbreite: 1.205 mm
- Schnitttiefe: 62 mm
- pro Erweiterung: 1.205 mm

## Einsatzbereiche

- Rundbögen
- Deckenabkofferungen
- Lichtvouten
- Fensterlaibungen
- freistehende Wand-Enden
- Verkleidungen für Balken, Rohre, Stützen, Träger etc.

## Plattenmaterialien

- Gipskarton
- Aluverbund
- Bauplatten
- Brandschutzplatten
- Eternitplatten
- Fermacell
- Fireboard
- Holzplatten
- Holzfaserplatten
- Isolierplatten
- Kunststoff
- Laminat
- MDF-Platten
- OSB-Platten
- Parkett
- Schalungsplatten
- Trockenunterbau
- uvm.

## Zubehör

- Erweiterungsmodule zur Verlängerung der Bearbeitungsfläche (jeweils plus 1205 mm)
- leistungsstarke Fräs- und Sägeaggregate in unterschiedlichen Leistungsstärken
- hochwertige Werkzeug-Auswahl (Fräser, Sägeblätter, Klebeschablonen etc.)
- strömungsoptimierte Absaugsysteme
- professionelle Klebesysteme
- Profil-Elemente aus Aluminium zur Portfolio-Ergänzung

Individuell und genau auf Sie zugeschnittene Leasing- und Finanzierungsangebote ermöglichen eine schnelle Rentabilität Ihrer Maschine.

Wir beraten Sie gerne persönlich hierzu!

Natürlich auch zu Themen wie Arbeitsplatzplanung, Erstellung von Formteilen, Zubehör etc.



**Wir freuen uns, von Ihnen zu hören!**

**flextos GmbH**  
Rosenheimer Straße 44  
83064 Raubling

Tel.: +49 8031 2338860  
info@flextos.com  
www.flextos.com

